



# TECHNISCHES DATENBLATT

Schwimmbad-Luftentfeuchter  
Condair **DP 75R / DP 100R**

Luftbefeuchtung, Luftentfeuchtung  
und Verdunstungskühlung

 **condair**

# TECHNISCHES DATENBLATT

## Schwimmbad-Luftentfeuchter Condair DP 75R / DP 100R

Die DP 75R / DP 100R Schwimmbad-Luftentfeuchter zur Hinterwandmontage bieten sich an, wenn die Montage eines Luftentfeuchters direkt in der Schwimmhalle aus optischen oder Platzgründen nicht möglich ist. Ebenso erhöht sich der Komfort bei längeren Schwimmbadaufenthalten. Sie arbeiten im Umluftverfahren, was eine effektive, schnelle und energieeffiziente Entfeuchtung gewährleistet. Die DP 75R und DP 100R Schwimmbad-Luftentfeuchter besitzen eine Entfeuchtungsleistung von 73 bzw. 95 l/24h<sup>1)</sup>.

Massives feuerverzinktes Gehäuse in RAL 9010. Integrierte elektronische Regelung zur Steuerung sämtlicher relevanter Funktionen. Die Betriebsparameter und Störmeldungen werden auf dem integrierten LED-Display dargestellt. Energieeffiziente und geräuscharme Lüfter. Beschichtete Wärmetauscher mit optimierter Geometrie der

Wärmetauscheroberfläche für einen niedrigen luftseitigen Widerstand. Die bedarfsgesteuerte Abtaugung gewährleistet einen wirtschaftlichen und reibungslosen Betrieb. Die im Kältekreislauf verwendeten Komponenten stammen ausschließlich von etablierten Markenherstellern. Der Kältekreislauf ist in R410A.

Je nach Kundenwunsch stehen folgende Optionen zur Auswahl: Externer mechanischer Hygrostat, Feuchte- und Temperatursensor eingebaut, Fernbedienmodul, PWW-Heizregister, 3-Wege-Ventil zur Regelung des Heizwassers, Zu- und Abluftplenum, Lüftungsgitter Kit, 3 kW Elektroheizregister und MODBus RS485 Schnittstellenkarte.

### Technische Daten

		DP 75R	DP 100R
Entfeuchtungsleistung bei 30°C - 80%	l/24h	73	95
Entfeuchtungsleistung bei 30°C - 60%	l/24h	58,9	76,5
Entfeuchtungsleistung bei 28°C - 60%	l/24h	55,1	71,1
Entfeuchtungsleistung bei 26°C - 60%	l/24h	50,9	65,7
Luftumwälzung	m <sup>3</sup> /h	800	1000
Verfügbare Pressung (höhere Pressung optional)	Pa	50 - 150	50 - 150
Leistungsaufnahme nominal <sup>1) 5)</sup>	kW	1,2	1,6
Leistungsaufnahme maximal <sup>2) 5)</sup>	kW	1,5	2
Leistung el. Heizung (optional)	kW	3	3
Stromaufnahme maximal	A	5,6	8,4
PWW-Register <sup>4)</sup>	kW	7	7
Betriebsbereich Feuchte	% r.F.	50 - 99	
Betriebsbereich Temperatur	°C	20 - 36	
Spannungsversorgung	V/Ph/Hz	230/1/50	
Schalleistungspegel <sup>6)</sup>	dB(A)	57	57
Schalldruckpegel <sup>3)</sup>	dB(A)	50	50
Kältemittel		R410A	
Kältemittel Füllmenge	g	600	700
Treibhauspotential R410A (GWP)	CO <sub>2</sub> e	2088	
Gesamt CO <sub>2</sub> -Äquivalent	t	1,25	1,46
Maße (H x B x T)	mm	680 x 1006 x 250	
Gewicht	kg	57	61

1) bei tR=30°C; Feuchte=80% r.F.

2) bei tR=35°C; Feuchte=75% r.F.

3) Laborwerte in 1 m im Freifeld gemäß ISO 9614, tatsächliche Werte können abweichen

4) bei tR=30°C; Wassertemperatur 80/70°C, Kompressor in Standby

5) ohne el. Heizregister

6) Schalleistungspegel gemäß ISO 9614

## Produktmerkmale

- Effiziente und leistungsstarke Umluftentfeuchtung
  - Einfache Montage und Bedienung
  - Energieeffizienter AC-Radialventilator
  - Mikroprozessorsteuerung mit LED-Display
- Servicefreundliche Konstruktion
  - Geräuscharme Ventilatoren
  - Kältekreis R410A

## Maßzeichnung

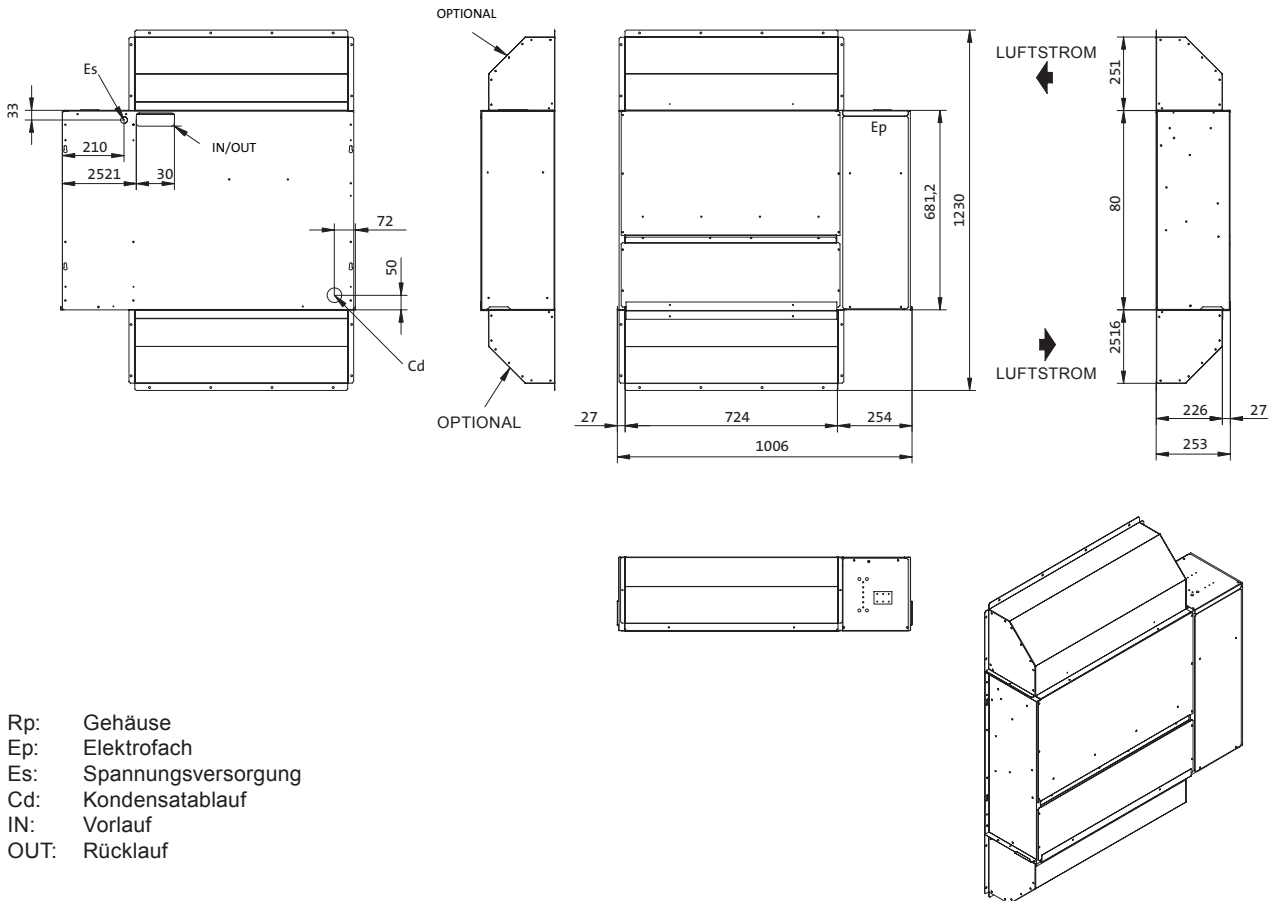

## Funktionsschema

Die DP 75R / DP 100R Luftentfeuchter verfügen über einen Wärmepumpenkreis. Die anfallende Wärmeenergie wird der Raumluft zugeführt, was zu einer beachtlichen Entlastung der Raumheizung führt. Abhängig von der Geräteleistung reicht die Wärmeenergie oftmals sogar aus, das Temperaturniveau der Schwimmhalle konstant zu halten. Wird eine Unterstützung der Raumheizung benötigt, können die Geräte mit einem PWW- oder Elektroheizregister ausgestattet werden.

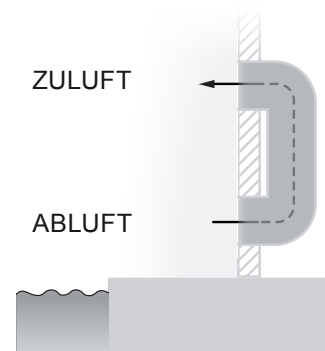

#### **Condair GmbH**

Regionalcenter **Süd**  
Hauptsitz Condair GmbH  
Parkring 3  
D-85748 Garching  
Tel. +49 (0) 89 / 20 70 08-0  
Fax +49 (0) 89 / 20 70 08-140

Regionalcenter **Südwest**  
Zettachring 6  
D-70567 Stuttgart  
Tel. +49 (0) 711 / 25 29 70-0  
Fax:+49 (0) 711 / 25 29 70-40

Regionalcenter **Mitte**  
Nordendstraße 2  
D-64546 Mörfelden-Walldorf  
Tel. +49 (0) 61 05 / 963 88-0  
Fax +49 (0) 61 05 / 963 88-40

Regionalcenter **West**  
Werftstraße 25  
D-40549 Düsseldorf  
Tel. +49 (0) 211 / 54 20 35-0  
Fax +49 (0) 211 / 54 20 35-60

Regionalcenter **Nord**  
Lüneburger Straße 4  
D-30880 Laatzen - Rethen  
Tel. +49 (0) 5102 / 79 59 8-0  
Fax +49 (0) 5102 / 79 59 8-40

Regionalcenter **Ost**  
Chausseestraße 88  
D-10115 Berlin  
Tel. +49 (0) 30 / 921 03 44 -0  
Fax +49 (0) 30 / 921 03 44-40

Condair **Österreich**  
Perfektastraße 45  
A-1230 Wien  
Tel. +43 (0) 1 / 60 33 111-0  
Fax +43 (0) 1 / 60 33 111 399